



LUMIX PROCUT
Food Processing Solutions

Inject Star[®]

MASCHINENBAU GMBH

- » Injektoren
- » *Injectors*
- » Inyectoras

IS-300 / IS-400 / IS-590

| Serie | Series | Serie



» Versionen

Injektoren für Klein- und Mittelbetriebe in modularer Bauweise mit zahlreichen Zusatzausstattungen für die optimale Verarbeitung von Rotfleisch und Geflügel mit und ohne Knochen.

» Versions

Injectors for small and medium-sized companies in a modular design with various additional equipment for the optimal processing of red meat and poultry with and without bones.

» Versiones

Inyectoras para pequeñas y medianas empresas con diseño modular y numerosas opciones adicionales para el procesamiento óptimo de carne roja y aves, con o sin hueso.

IS-300/60-C
IS-400/100-C * IS-400/200-C
IS-590/1/156 * IS-590/2/312

IS-300/60 Linear
IS-400/100 Linear * IS-400/200 Linear
IS-590/1/156 Linear * IS-590/2/312 Linear

| Kurbelantrieb | *crank drive*
| accionamiento de manivela

| Linearantrieb | *linear drive*
| accionamiento lineal

| Touchscreen-Computersteuerung "ISC-U7" | *touch screen computer control "ISC-U7"*
| control de pantalla táctil "ISC-U7"

| Standarversionen | *standard versions* | versiones estándar

» System

Der Antrieb erfolgt je nach Modell mit Kurbel- oder Linearantrieb.

» System

Depending on the version, the drive is affected either by a crank or linear drive.

» Sistema

La tracción se realiza dependiendo del modelo mediante accionamiento por manivela o accionamiento lineal.

Linearantrieb für zeiteffizienten Produktionsprozess.

- absolut homogene Einspritzergebnisse
- optimierte Lakeverteilung im Produkt
- freie Wahl der Nadelumkehrpunkte

Linear drive for time-efficient production process.

- *absolutely homogeneous injection results*
- *optimized brine distribution within the product*
- *free selection of needle reversal points*

Accionamiento lineal para un proceso de producción eficiente en el tiempo.

- resultados de inyección absolutamente homogéneos
- distribución de la salmuera en el producto optimizada
- libre elección de los puntos de inversión de la dirección de movimiento de las agujas

Kreiselpumpe

- Edelstahl
- Hygieneausführung
- AISI 316 / V4A

Rotary pump

- *stainless steel*
- *hygienic design*
- *AISI 316 / V4A*

Bomba centrífuga

- acero inoxidable
- diseño higiénico
- AISI 316 / V4A

Universelle Standardinjektion für optimale Ergebnisse.

- vielseitige Anwendung für unterschiedliche Einspritzraten
- synchrone Steuerung der Nadelwerkzeuge
- gleichmäßige Lakeverteilung in allen Produkten



Optionale Ausstattung

- Zoneninjektion für präzise Lakeverteilung in ausgewählten Bereichen

Universal standard injection for optimal results.

- *versatile application for different injection rates*
- *synchronous control of needle tools*
- *even brine distribution in all products*



Optional Equipment

- *zone injection for the most precise brine distribution in selected areas*

Inyección estándar universal para resultados óptimos.

- aplicación versátil para diferentes tasas de inyección
- control sincronizado de las herramientas de agujas
- distribución uniforme de la salmuera en todos los productos



Equipamiento Opcional

- inyección por zonas para la distribución más precisa de la salmuera en áreas seleccionadas

New-Twist-Nadelsystem

- 2-fach 4 mm Spraynadeln für Rotfleisch
- schneller Wechsel der einzelnen Nadelwerkzeuge
- einfache Reinigung

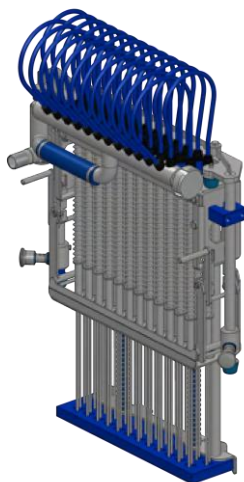

New-Twist-Needle-System

- *standard 2-fold 4 mm spray needles for red meat*
- *quick change of the single needle tools*
- *easy cleaning*



Sistema de agujas New-Twist

- doble agujas rociadoras ("spray") estándar de 4 mm para carne roja
- cambio rápido de las herramientas de agujas individuales
- limpieza fácil

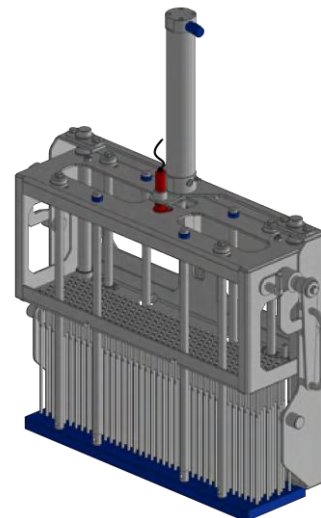

| Nadelkopf für Standardinjektion, Zoneninjektion sowie zum Steaken | *needle head for standard injection, zone injection and tenderizing* | cabezal de agujas para inyección estándar, inyección por zonas y tenderización



Optionale Ausstattung

- 4-fach 4 mm Spraynadeln für Rotfleisch
- Geflügeloption für schonende und produktgerechte Bearbeitung mit 2-fach oder 4-fach 3 mm Spraynadeln
- andere Nadeldimensionen auf Anfrage
- Steakerkopf



Optional Equipment

- *4-fold 4 mm spray needles for red meat*
- *poultry option for product-appropriate and gentle processing with 2-fold or 4-fold 3 mm spray needles*
- *other needle dimensions available upon request*
- *steaker head*



Equipamiento Opcional

- cuádruple agujas rociadoras ("spray") de 4 mm para carne roja
- opción para aves: doble o cuádruple agujas de 3 mm para un procesamiento suave
- otras dimensiones de agujas disponibles a petición
- cabezal tenderiza

» Ausstattung

Benutzerfreundliche Touchscreen-Steuerung "ISC-U7"

- IP 65
- 99 frei programmierbare Rezepturen

» Features

User-friendly touch screen control "ISC-U7"

- IP 65
- 99 freely programmable recipes

» Equipamiento

Control de pantalla táctil de fácil manejo "ISC-U7"

- IP 65
- 99 recetas libremente programables



Optionale Ausstattung

- Betriebsdatenerfassung: Aufzeichnung und Nachvollziehbarkeit wesentlicher Produktionsparameter
- Industrie 4.0



Optional Equipment

- *production data acquisition: recording and traceability of essential production parameters*
- *Industry 4.0*



Equipamiento Opcional

- recopilación de datos de operación: Registro y trazabilidad de los parámetros de producción esenciales
- Industria 4.0



Filtersystem für konstante Lakezufuhr.

- Ansaugfilter mit feinem Filtersieb



Optionale Ausstattung

- Lakefiltersystem
- Filterladen
- Druckfilter

Filter system for constant brine supply.

- suction filter with fine filter sieve



Optional Equipment

- brine filter system
- filter drawers
- pressure filter

Sistema de filtraje para un suministro constante de salmuera.

- filtro de succión con tamiz fino



Equipamiento Opcional

- sistema de filtraje de salmuera
- cartuchos filtrantes
- filtro a presión

- | IS-400 Demolinie
- | IS-400 demo line
- | línea de demostración IS-400

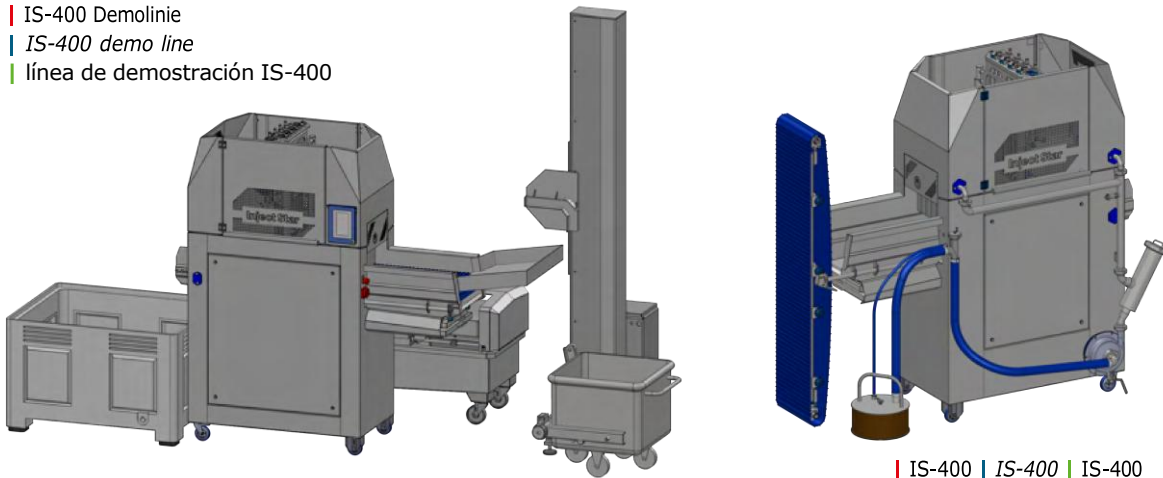

| IS-400 | IS-400 | IS-400

» Vorteile

- schonend verarbeitete qualitativ-hochwertige Endprodukte
- Hygienesdesign: einfache Reinigung der modularen Bestandteile sowie strikte Trennung der Antriebstechnik vom Arbeitsbereich
- multifunktional
- Erfüllung höchster Sicherheitsstandards
- hochwertige Bauteile von renommierten Herstellern

» Advantages

- gently processed, high-quality final products
- hygienic design: easy cleaning of modular components and strict separation of the drive system from the product zone
- multifunctional
- compliance with the highest safety standards
- high-quality components from renowned manufacturers

» Ventajas

- productos finales de alta calidad procesados con cuidado
- diseño higiénico: limpieza fácil de los componentes modulares y estricta separación de la tecnología de accionamiento del área de trabajo
- multifuncional
- cumple con los más altos estándares de seguridad
- componentes de alta calidad de fabricantes reconocidos

Technische Daten **Technical Data** **Datos técnicos**

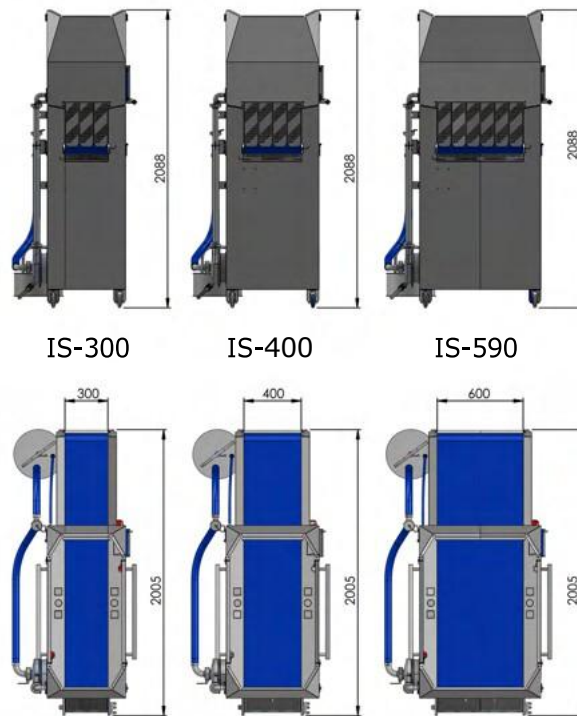

IS-300/60-C	IS-300/60 Linear	IS-400/100-C	IS-400/100 Linear	IS-400/200-C	IS-400/200 Linear
300	300	400	400	400	400
Arbeitsbreite (mm) working width (mm) ancho de trabajo (mm)					
2.600	2.800	3.450	4.000	3.450	4.000
Kapazität Rotfleisch (kg/h)* capacity red meat (kg/h)* capacidad carne roja (kg/h)*					
1.000	1.200	1.400	1.700	1.400	1.700
Kapazität Geflügel (kg/h)* capacity poultry (kg/h)* capacidad aves (kg/h)*					
60	80	60	80	85	120
Einspritzmenge (%)* injection rate (%)* cantidad de inyección (%)*					
10-40	5-60	10-40	5-60	10-40	5-60
Hubgeschwindigkeit (Hübe/min) lifting speed (strokes/min) velocidad de carrera (ciclos/min)					
30/60	30/60	30/60	30/60	30/60	30/60
Vorschubgeschwindigkeit (mm/Hub) speed of conveyor (mm/stroke) velocidad de avance (mm/carrera)					
220	50-220	220	50-220	220	50-220
Hubhöhe (mm) lifting height (mm) altura de carrera (mm)					
15	15	25	25	2x25	2x25
Anzahl Nadelwerkzeuge "New-Twist" (Stk.) number of needle tools "New-Twist" (pcs.) número de herramientas de aguja "New-Twist" (uds.)					
0,7-2,7	0,7-2,7	0,7-4,0	0,7-4,0	0,7-4,5	0,7-4,5
Pumpendruck (bar) pump pressure (bar) presión de la bomba (bar)					
4,0	10,0	6,0	12,0	8,0	15,0
Gesamtanschlusswert (kW) total power requirements (kW) potencia total conectada (kW)					
300	300	400	400	450	450
Gewicht (kg)* weight (kg)* peso (kg)*					

IS-590/1/156	IS-590/1/156 Linear	IS-590/2/312	IS-590/2/312 Linear
600	600	600	600
Arbeitsbreite (mm) <i>working width (mm)</i> ancho de trabajo (mm)			
7.000	8.500	7.000	8.500
Kapazität Rotfleisch (kg/h)* <i>capacity red meat (kg/h)*</i> capacidad carne roja (kg/h)*			
2.000	2.200	2.000	2.200
Kapazität Geflügel (kg/h)* <i>capacity poultry (kg/h)*</i> capacidad aves (kg/h)*			
100	100	150	150
Einspritzmenge (%)* <i>injection rate (%)*</i> cantidad de inyección (%)*			
10-40	3-60	10-40	3-60
Hubgeschwindigkeit (Hübe/min) <i>lifting speed (strokes/min)</i> velocidad de carrera (ciclos/min)			
30/60	30/60	30/60	30/60
Vorschubgeschwindigkeit (mm/Hub) <i>speed of conveyor (mm/stroke)</i> velocidad de avance (mm/carrera)			
220	50-220	220	50-220
Hubhöhe (mm) <i>lifting height (mm)</i> altura de carrera (mm)			
39	39	2x39	2x39
Anzahl Nadelwerkzeuge "New-Twist" (Stk.) <i>number of needle tools "New-Twist" (pcs.)</i> número de herramientas de aguja "New-Twist" (uds.)			
0,7-4,5	0,7-4,5	0,7-5,0	0,7-5,0
Pumpendruck (bar) <i>pump pressure (bar)</i> presión de la bomba (bar)			
8,0	15,0	12,0	23,0
Gesamtanschlusswert (kW) <i>total power requirements (kW)</i> potencia total conectada (kW)			
800	800	900	900
Gewicht (kg)* <i>weight (kg)*</i> peso (kg)*			

*Angaben sind Richtwerte und hängen von einigen Faktoren ab (z.B. Produktmaße, Beladung etc.). Gewichtsangaben basieren auf Standardausführungen. Technische Änderungen vorbehalten. | **Details are values for orientation depending on various factors (e.g. product dimensions, charging etc.). Weight specifications are based on standard versions. Technical details are subject to alteration.* | *Los valores indicados son aproximados y dependen de varios factores (por ejemplo, medidas del producto, carga, etc.). Las indicaciones de peso se basan en versiones estándar. Se reservan cambios técnicos.

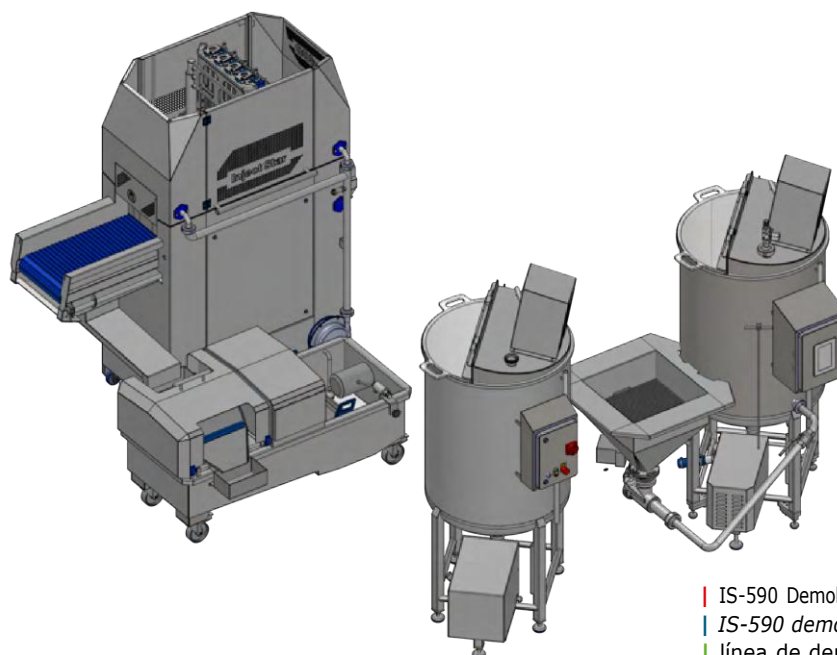

| IS-590 Demolinie
| IS-590 demo line
| línea de demostración IS-590

Inject Star[®]

Inject Star Maschinenbau GmbH



LUMIX PROCUT
Food Processing Solutions

